

准备工作

< 准备工作 >

准备工作

准备工作

专用维修工具

INFOID:000000015320205

MR20DD 发动机车型和 QR25DE 发动机车型

工具编号 工具名称	说明
KV10115801 机油滤清器扳手	拆卸和安装机油滤清器 a: 64.3 mm (2.531 in)

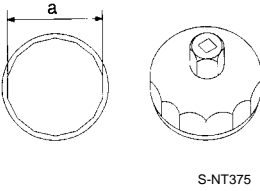

S-NT375

R9M 发动机车型

日产工具编号 (雷诺工具编号) 工具名称	说明
— (M.S.554-07) 测试仪	泄漏检查 检查储液罐盖

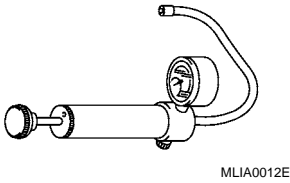

MLIA0012E

| — (M.S.554-01) 储液罐盖测试仪适配器 A | 根据储液罐调节测试仪 |

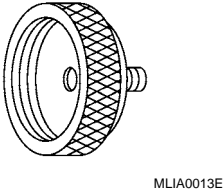

MLIA0013E

准备工作

< 准备工作 >

M9R 发动机车型

日产工具编号 (雷诺工具编号) 工具名称	说明
— (M.S.554-07) 测试仪	泄漏检查 检查储液罐盖
— (M.S.554-06) 储液罐盖测试仪适配器 B	根据储液罐盖调节测试仪

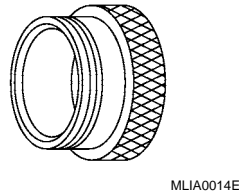
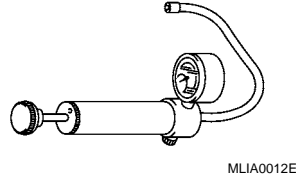

通用维修工具

INFOID:0000000015320206

MR20DD 发动机车型

工具名称	说明
机动工具	松开螺母和螺栓
火花塞扳手	拆卸和安装火花塞 a: 14 mm (0.55 in)
散热器盖测试仪	检查散热器和散热器盖
散热器盖测试仪适配器	将散热器盖测试仪连接到散热器盖和出水口 (前) 加注口 a: 直径为 28 (1.10) b: 直径为 31.4 (1.236) a: 直径为 41.3 (1.626) 单位: mm (in)

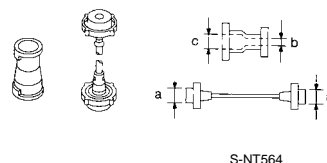
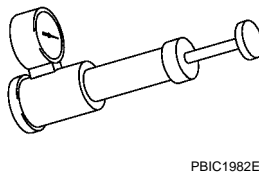
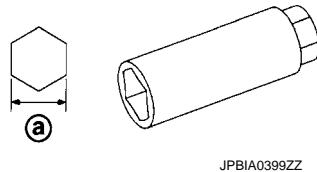
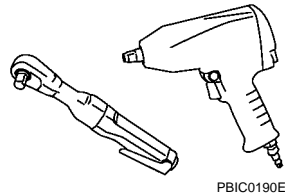

准备工作

< 准备工作 >

QR25DE 发动机车型

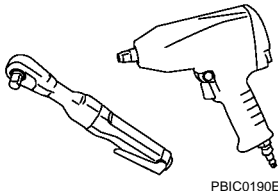
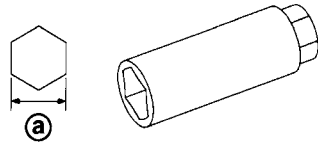
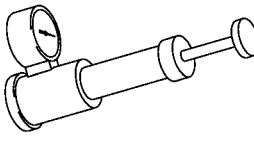
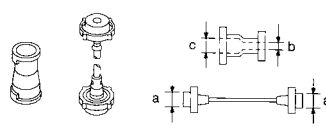
工具名称	说明
机动工具 	松开螺母和螺栓
火花塞扳手 	拆卸和安装火花塞 a: 14 mm (0.55 in)
散热器盖测试仪 	检查散热器和散热器盖
散热器盖测试仪适配器 	将散热器盖测试仪连接到散热器盖和散热器加水口 a: 直径为 28 (1.10) b: 直径为 31.4 (1.236) a: 直径为 41.3 (1.626) 单位: mm (in)

R9M 发动机车型

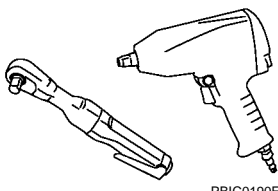
工具名称	说明
机动工具 	松开螺母和螺栓

M9R 发动机车型

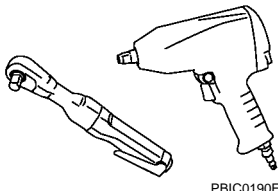
工具名称	说明
机动工具 	松开螺母和螺栓